

このたびは、弊社製品をお買い上げいただき誠にありがとうございます。
ご使用前に必ずこの説明書をよくお読みの上、正しくお使いください。
(この説明書は、必ず保管しておいてください。)

安全上のご注意

施工、使用（操作・保守・点検）の前に必ずこの取扱説明書とその他の注意書きをすべて熟読し、正しくご使用ください。機器の知識、安全の情報そして注意事項のすべてについて習熟してからご使用ください。この取扱説明書では、安全注意事項を「注意」として表記してあります。

注意

回避しないと、軽傷または中程度の傷害を招くおそれがある危険な状況および物的損害のみの発生するおそれがある場合を示します。

なお、「注意」に記載した事項でも、状況によっては重大な結果に結びつく可能性があります。いずれも重要な内容を記載していますので必ず守ってください。

●お守りいただく内容を次の図記号で区分しています。

❗ 実行しなければならない内容です。

■施工上のご注意

注意



●取付けについて
取付ねじの締付けは適正締付トルク値を守り、正しく締付けてください。締付けが不十分な場合、取付ねじがゆるみ、ハンドルの脱落や保護性能が維持できなくなるおそれがあります。

●操作方法

① PUSH部分を押しください。

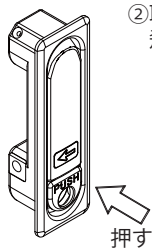

押す

② 取手が45°飛び出します。

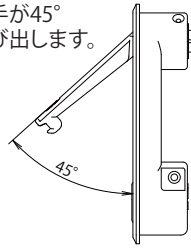

③ 取手を握り、矢印の方向へ回し扉を開きます。必要以上に無理な力を加えることは避けてください。

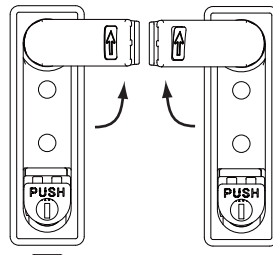

⇒の時

⇐の時

④ 施錠は取手を閉じて、(右へ)へ回してください。

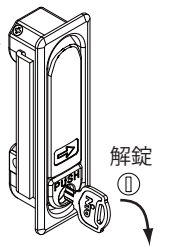

解錠

①

施錠

②

●取手の回転方向の変更方法について

① 側面のハンドル回転変更用ねじを取外します。

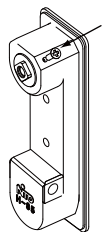

② 図の位置にねじを締付トルク表のトルク値で取付けます。

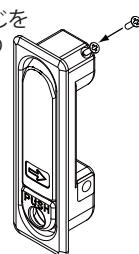

締付トルク表

品名	トルク
H-85	
H-87	0.5N・m
H-85S	(5kgf・cm)
(M2.5)	
H-87S	1N・m
(M3)	(10kgf・cm)

③ 付属のラベル(⇐)を重ね貼りします。

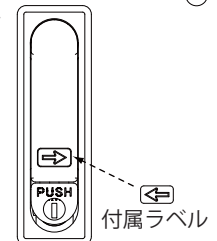

付属ラベル

●扉のハンドル穴加工

防水平面ハンドル(小)
H-85(S)

防水平面ハンドル(大)
H-87(S)

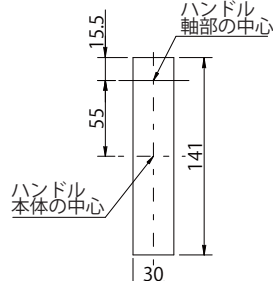
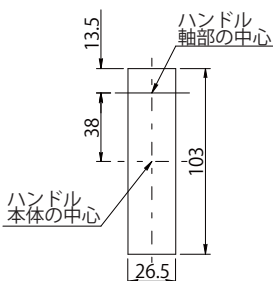

※取付可能な扉の板厚は1.2~3.2mmです。

《止め金に、ロッド棒を付けて閉じる時の注意》

・ハンドル本体の中心から、ハンドル軸部の中心までの寸法を考慮し、(H-85(S)については38mm、H-87(S)については55mm)ロッド棒上、下の寸法を決めてください。

●取付説明図

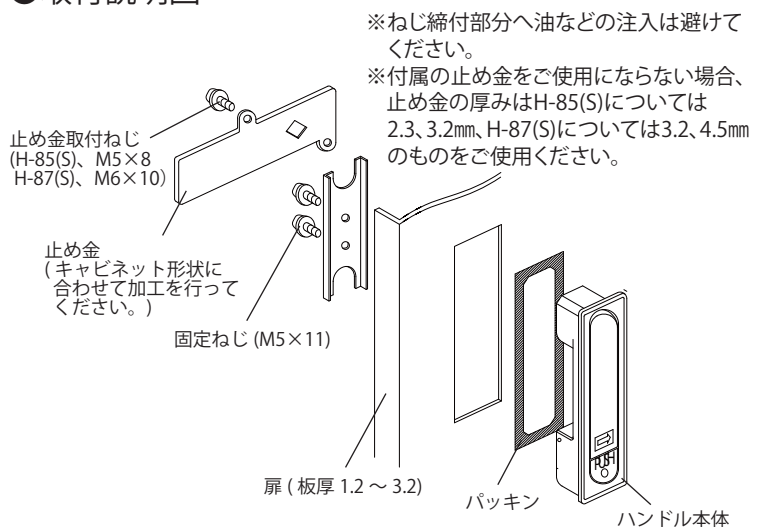

※ねじ締付部分へ油などの注入は避けてください。

※付属の止め金をご使用にならない場合、止め金の厚みはH-85(S)については2.3、3.2mm、H-87(S)については3.2、4.5mmのものをご使用ください。

仕様など、お断りなしに変更することがありますのでご了承ください。
また、ご不明な点がございましたら弊社のお客室相談室にお問合わせください。
この取扱説明書の内容は2011年8月現在のものです。

C466850922
SK-225C